



— Wiertnica DMP-162D / DMP-162P



Specjalnie zaprojektowana wysokiej jakości wiertnica z mocnym 2200 W silnikiem.

3 biegowa przekładnia do wiercenia na sucho i mokro z ręki i statywem do 252 mm średnicy.

Kontrolka LED informuje o: przeciążeniu, przegrzaniu i konieczności wymiany szczotek węglowych.

Główne zastosowanie: branża elektryczna, przemysłowa i budowlana.



Wiertnica DMP-162D

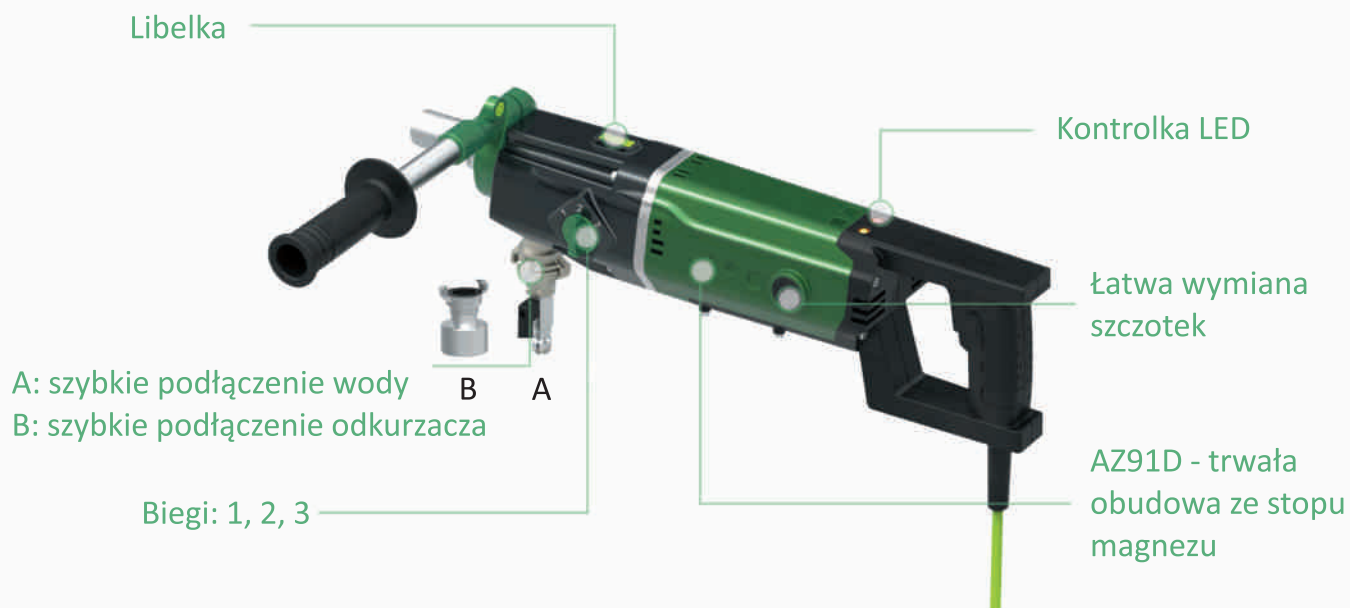

Czerwona lampka: przeciążenie
 Żółta lampka: przegrzanie
 Czerwona & żółta: wymiana szczotek

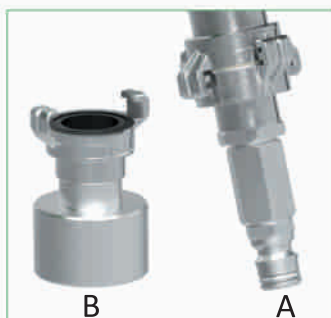

A: adapter do podłączenia wody
 B: adapter do podłączenia odkurzacza



Nowa generacja włącznika pozwalająca na regulację prędkości

Model:	DMP-162D	
Art. nr:	1124162	
Moc:	2200 W	
Napięcie:	230 V	120 V
Natężenie:	10 A	20 A
Waga:	7,8 kg	7,9 kg
Częstotliwość:	50-60 Hz	
Max. średnica wiercenia z ręki:	162 mm	
Max. średnica wiercenia ze statywu:	252 mm	
Prędkość:	650/1300/2600 obr./min.	
Mocowanie korony:	1-1/4" UNC & 1/2" G	
Średnice wiercenia na biegach 1, 2, 3:	162/82/42 mm	
Średnice wiercenia na biegach, statyw 1, 2, 3:	252/102/62 mm	
Zalecany statyw:	DSP-162 & DSP-252	
Cena netto PLN:		

Specyfikacja



DMP-162D + DSP-162

DMP-162D + DSP-252



Wiertnica DMP-162P



Czerwona lampka: przeciążenie
 Żółta lampka: przegrzanie
 Czerwona & żółta: wymiana szczotek

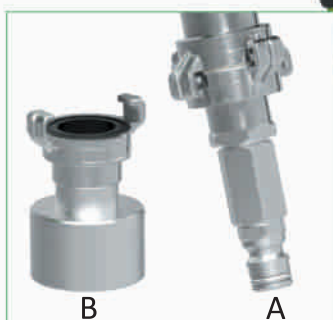

A: adapter do podłączenia wody
 B: adapter do podłączenia odkurzacza



Nowa generacja włącznika pozwalająca na regulację prędkości

Model:	DMP-162P (na zamówienie)	
Art. nr:	1123162	
Moc:	2200 W	
Napięcie:	230 V	120 V
Natężenie:	10 A	20 A
Waga:	7,5 kg	7,6 kg
Częstotliwość:	50-60 Hz	
Max. średnica wiercenia z ręki:	162 mm	
Max. średnica wiercenia ze statywu:	220 mm	
Prędkość:	650/1300/2600 obr./min.	
Mocowanie korony:	1-1/4" UNC & 1/2" G	
Średnice wiercenia na biegach 1, 2, 3:	162/82/42 mm	
Średnice wiercenia na biegach, statyw 1, 2, 3:	202/102/62 mm	
Zalecany statyw:	DSP-162 & DSP-252	
Cena netto PLN:		

Specyfikacja



DMP-162P + DSP-162

DMP-162P + DSP-252